

Инструкция по сборке OSQ PIZZA HOLDER

Assembly instructions for
OSQ PIZZA HOLDER

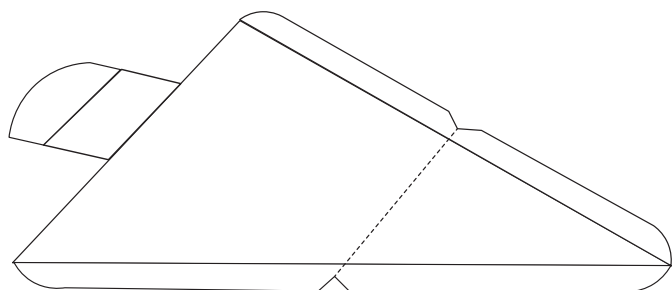

- 1** Подложка поставляется в плоском виде.
The coaster is shipped flat.

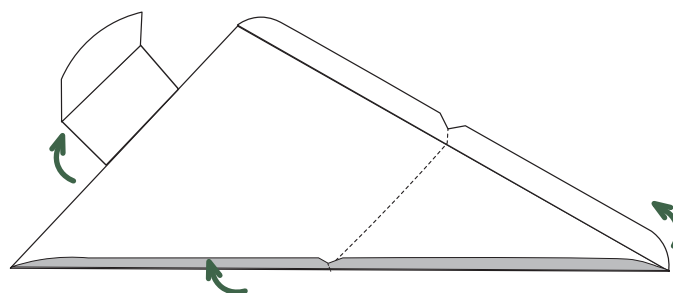

- 2** Загните два борта по сторонам подложки и зажим с задней стороны подложки.
Fold the two sides and the clip at the back inside.

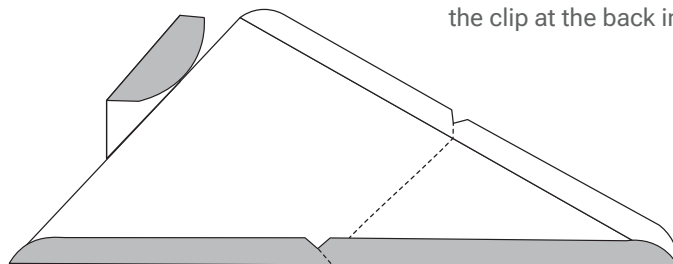

- 3** Готово.
Приятного использования!
Done. Enjoy the use!

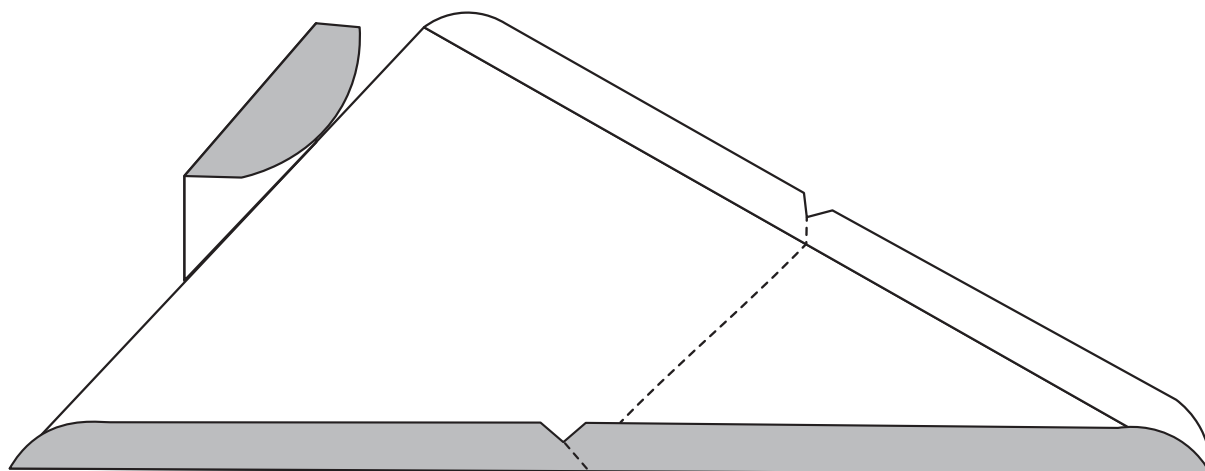

Инструкция по сборке OSQ PIZZA HOLDER

Assembly instructions for
OSQ PIZZA HOLDER

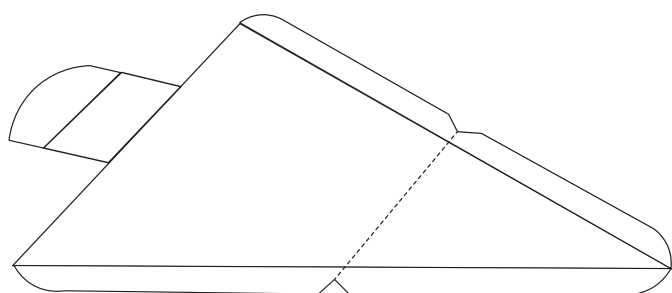

- 1** Подложка поставляется в плоском виде.
The mount is supplied flat.

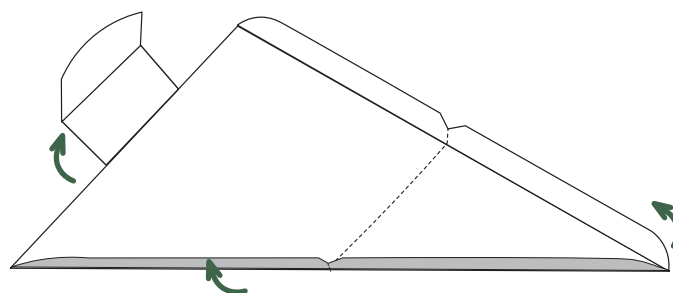

- 2** Загните два борта по сторонам подложки и зажим с задней стороны подложки.

Fold the two sides of the backing and then the cardboard clip at the back of the backing.

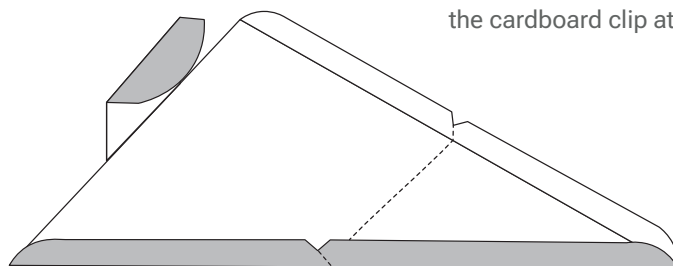

- 3** Готово.
Приятного использования!
Done. Enjoy the use!

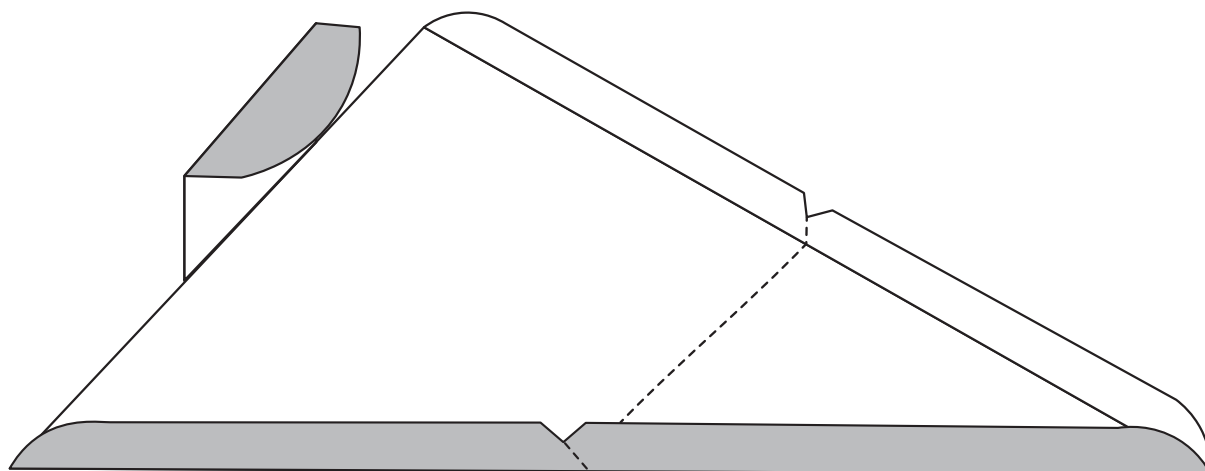

Инструкция по сборке OSQ PIZZA HOLDER

Assembly instructions for
OSQ PIZZA HOLDER

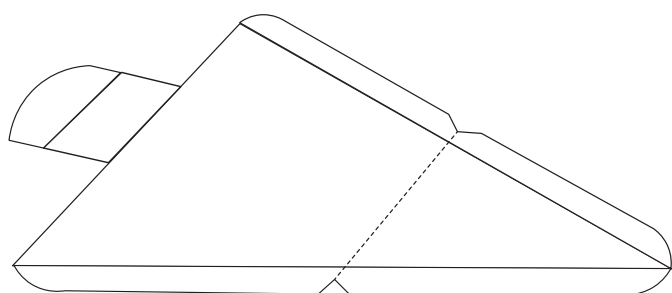

- 1** Подложка поставляется в плоском виде.
The mount is supplied flat.

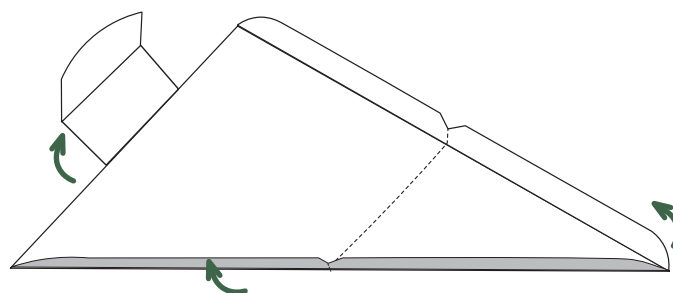

- 2** Загните два борта по сторонам подложки и картонный зажим с задней стороны подложки.

Fold the two sides of the backing and then the cardboard clip at the back of the backing.

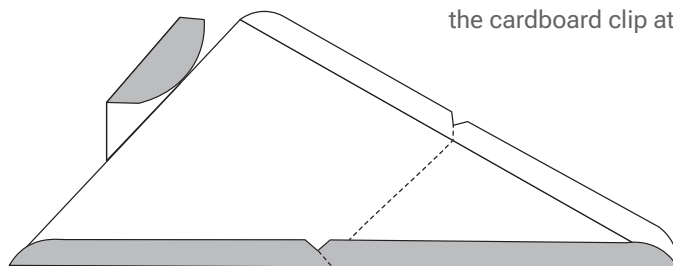

- 3** Готово.
Приятного использования!
Done. Enjoy the use!

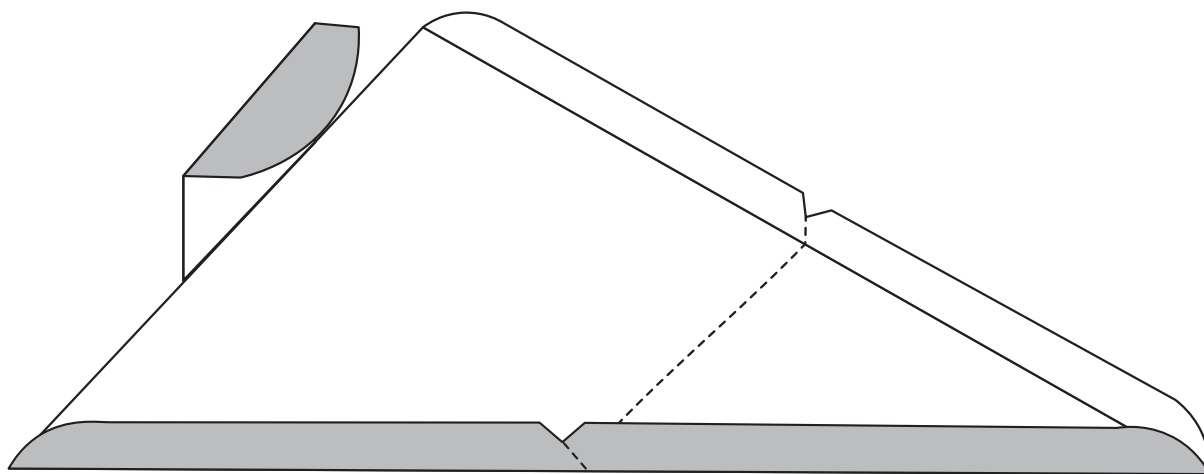

Инструкция по сборке OSQ PIZZA HOLDER

Assembly instructions for
OSQ PIZZA HOLDER

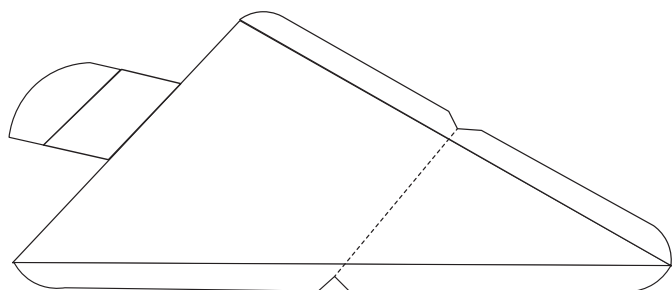

- 1** Подложка поставляется в плоском виде
products in the box and close the lid.

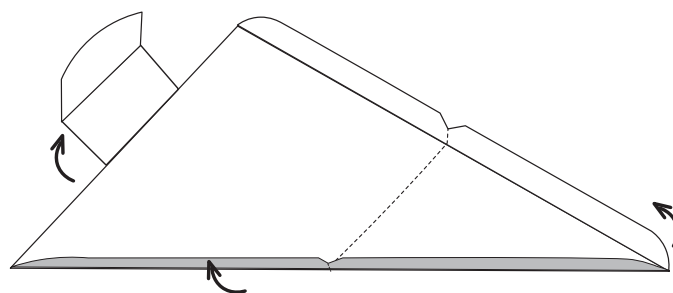

- 2** Загните два борта по сторонам подложки
и картонный зажим с садней стороны
подложки
Fix the lid, inse

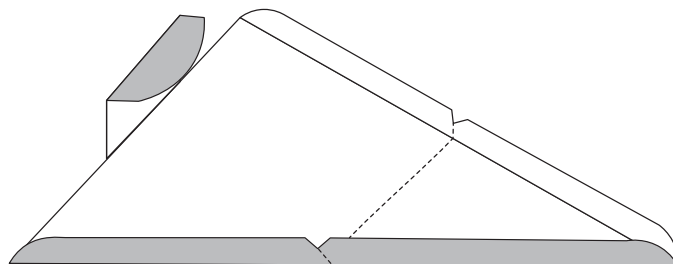

- 3** Готово.
Приятного использования!
oy the use!